

SISTEME DE DEDURIZAREA APEI MODEL _ESM 42 HTE

Sistemele EcoWater sunt definite prin eleganta, simplitate si fiabilitate. Sunt ușor de exploatat. Consumurile de sare pentru regenerare sunt infime, sarea nu mai trebuie considerata un cost constant in exploatare.

- * Electronica timp/volum - regenerare functie de volumul de apa consumat
- * Rezervor de sare uscat, rezulta un consum minimum posibil de sare
- * Fabricarea solutiei de saramura cu apa dedurizata
- * Parametri de functionare controlati de microprocesor
- * Afișaj pe display electronic
- * Afișarea consumului de apa instantaneu, zilnic si mediu
- * Afișarea capacitatii de tratare ramasa
- * Avertizare in cazul in care cantitatea de sare este prea scazuta
- * Posibilitatea introducerii valorii efective a duritatii apei
- * Consum de sare cu 47% mai scazut comparand cu echipamente conventionale
- * Consum de apa pentru regenerare cu 50% mai scazut comparand cu echipamente conventionale
- * Calcule statistice ale capacitatii remanente de tratare, variabila in relatia cu cantitatea de apa utilizata
- * Memorie electronica a setarilor controller-ului
- * Excelent raport de functionare: consum sare / capacitate de schimb
- * Sistemele EcoWater: cel putin 1/3 piese de schimb mai putin decat sistemele conventionale



CARACTERISTICI TEHNICE	ESM 42 HTE
Capacitate / doza de sare (°F x m ³ / Kg)	113 / 1.5 193 / 3.0 262 / 5.6
Debit maxim (litri/h)	3400
Conexiuni intrare / iesire	1 ¼"
Greutate la livrare (Kg)	50
Dimensiuni vas rasina	10" x 47"
Dimensiuni gabarit L x l x H (cm)	76 / 40.5 / 145
Cantitate de rasina cationica (litri)	42.4
Fier ionic maxim in apa de alimentare (ppm)	11
Limite presiune apa alimentare (min./max. bar)	1.4 ÷ 8.6
Limite temperatura apa alimentare (min./max. °C)	4 ÷ 49
Debit min. necesar pentru regenerare (litri/min.)	11
Debit max. la canalizare (litri/min.)	11
Alimentare electrica	24 VAC/ 50 Hz
Volum apa max. consumat / regenerare (litri)	196
Capacitate stocare sare (Kg)	113

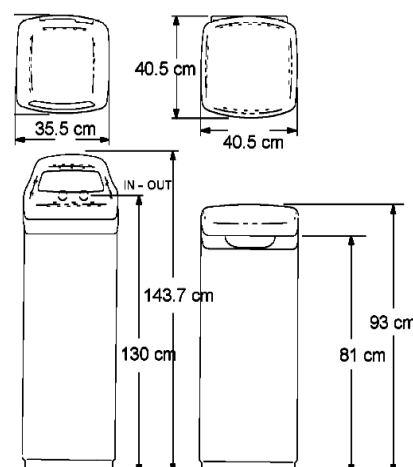

NOTA:

Toate valorile listate sunt in conformitate cu Standardele Europene pentru instalatii de dedurizare PrEN14743.

$$1 \text{ } ^\circ\text{F} = 0.585 \text{ } ^\circ\text{d} = 10 \text{ PPM} = 10 \text{ grame CaCO}_3/\text{m}^3$$

APĂ TRATATĂ CU INTELIGENȚĂ...